

## ELEKTROMECHANISCHE HEBEBÜHNE MIT FLACHER BAUHÖHE UND UNTERBAU



3000



## TECHISCHE DATEN

Tragfähigkeit max.	3000 kg
Motorleistung	3,6 kW
Stromversorgung	230/400 V - 3Ph - 50/60 Hz

## TECHNISCHE EIGENSCHAFTEN

- Säulen: hohe Steifheit
- Hubschlitten: auf Führungen aus Kunststoff
- Armen: austauschbar
- Kette: doppelführung
- Grundrahmen: zerlegbar
- Endschalter: geschützt
- Schnecke-Verschleisskontroll
- Automatische kontrolle von: kette, schlitten, armen, Säuleneinstellfüsse

## ZUSÄTZE SONDERZUBEHÖR



### 8-43100165

Set mit 4 mini schere pad

### 8-43100153

Set mit Auflagekissen  
(4 Stück) h=150 mm

### 8-43100154

Set mit Auflagekissen  
(4 Stück) h=200 mm

## ABMESSUNGEN

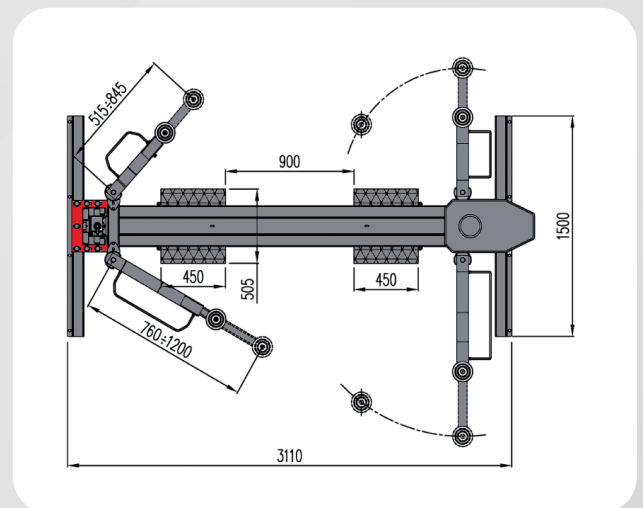
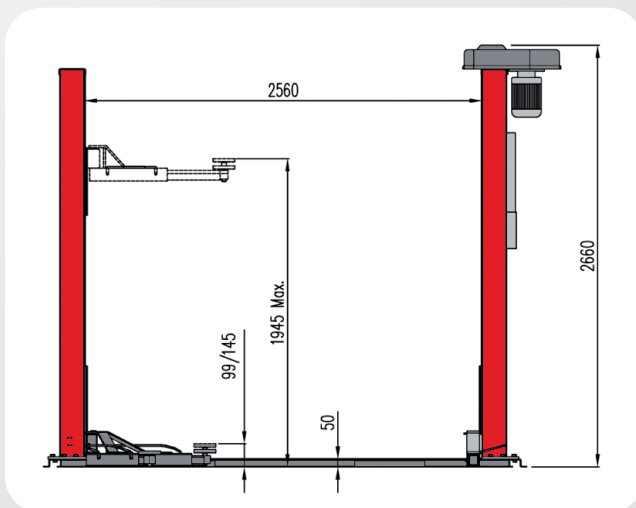

\*Für weitere Informationen schlagen Sie bitte im Gesamtkatalog des Zubehörs nach.